

スライダー畦畔 S G-240 型

1128000

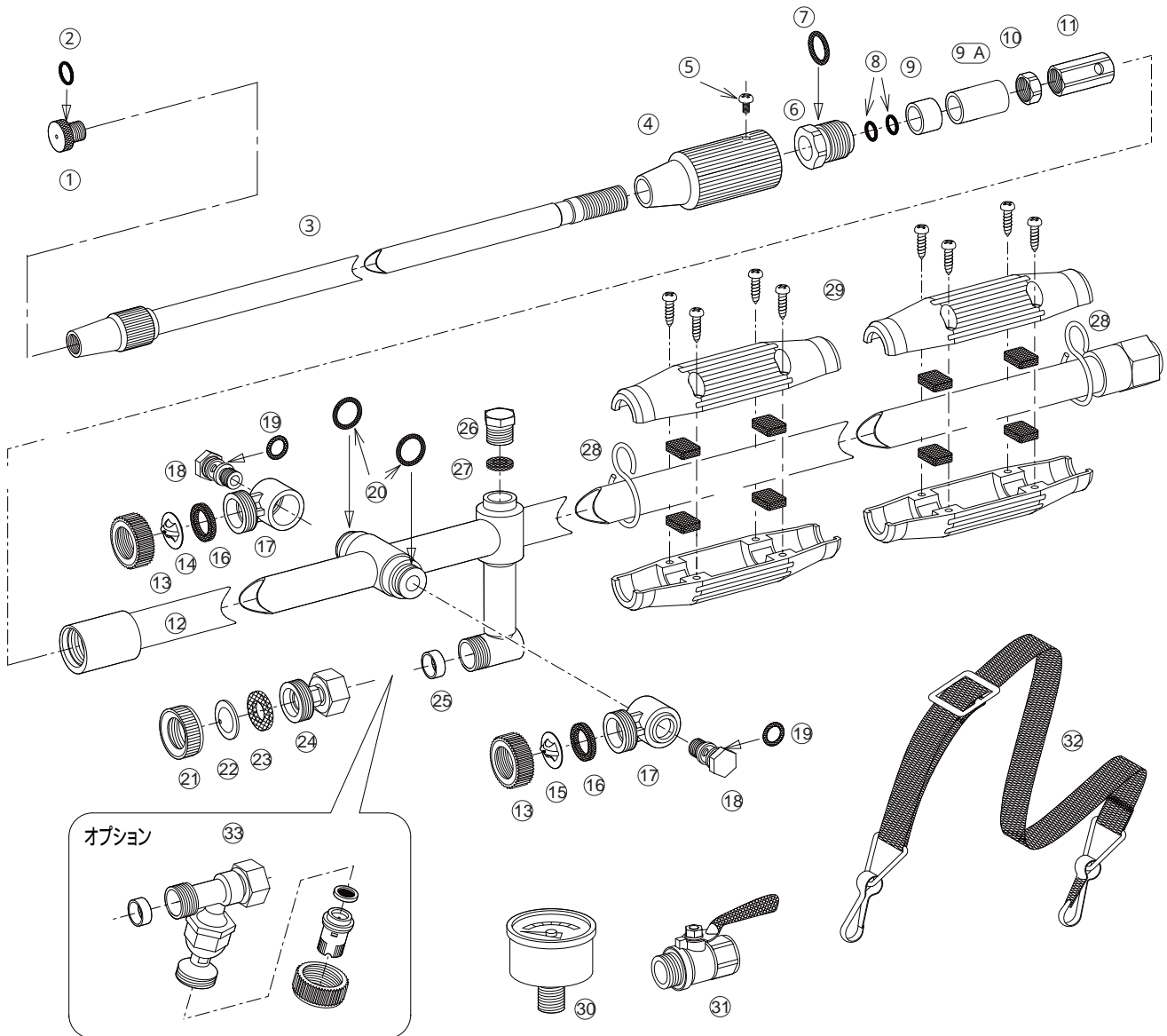

No.	コード番号	部品名称	個数	備考	No.	コード番号	部品名称	個数	備考
1・2	1105701	噴口	1	穴径... 2.7 Oリング付	17	1127604	副ノズル本体 (樹脂製)	2	(第三、四用)
2	3100300	Oリング	1	P-7	17	1128107	副ノズル本体 (金属製)	2	(第三、四用)
3	1128009	伸縮パイプ元金具付	1		18・19	1127605	副ノズル取付軸 (完) (樹脂用)	2	Oリング付 (第三、四用)
4	1128002	ストッパー用グリップ	1		18・19	1128108	副ノズル取付軸 (完) (金属用)	2	Oリング付 (第三、四用)
5	1114408	ビス	1	M 4 x 5	19	3100400	Oリング (樹脂用)	2	P-8
6・7・8	1128010	ストッパー雄金具 (完)	1	Oリング付	19	3100300	Oリング (金属用)	2	P-7
7	3101010	Oリング	1	P-1 5	20	3100900	Oリング	2	P-1 2
8	3109500	Oリング (フッ素)	2	S-1 2	21	1101204	キャップ	1	(第二用)
9	1128016	ショック防止リング	1		22	1105702	噴板	1	穴径... 1.5 (第二用)
9A	1128015	保護カラー	1		23	1101203	パッキン	1	(第二用) 18.5x10x1.5
10	1128006	伸縮パイプ用ロックナット	1		24	1127014	副ノズル自在金具	1	(第二用)
11	1128007	伸縮パイプ用元女金具	1		25	1105603	自在金具用シートパッキン	1	
1 ~ 11	1128001	伸縮パイプ一式	1	噴口付	26	1128410	圧力計用盲栓	1	
12	1128008	本体パイプ	1		27	1128012	圧力計用パッキン	1	11x6x2
13	1128003	キャップ (樹脂用)	2	黒色 (第三、四用)	28	1128013	吊環	2	
13	1101204	キャップ (金属用)	2	黒色 (第三、四用)	29	1128813	握り	2	(18x18赤) ゴム板、ビス付
14	1118207	ワイド噴板	1	1-2 0 (第四用)	30	1128014	圧力計	1	4 0 x 3.5 MPa
15	1105703	ワイド噴板	1	1-1 (第三用)	31	2411300	コック	1	1 0 mm
16	1128004	ワイド噴板用パッキン (樹脂用)	2	(第三、四用) 18.5x13.5x3	32	1127007	肩掛バンド	1	
16	1101203	ワイド噴板用パッキン (金属用)	2	(第三、四用)	33	1108400	S G アダプター一式	1	

副ノズル本体が金属製 (廃盤) と樹脂製 (現行品) があります。