

# NAGATA PARTS LIST

## バブルエースHB - 1 PP製(動力用)

1232600

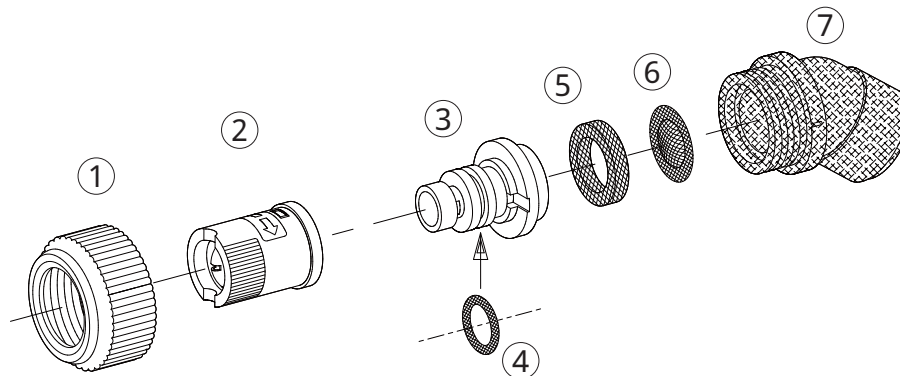

No.	コード番号	部品名称	個数	備考
1	1106202	キャップ	1	(青)(樹脂)
2	1232601	噴口ヘッド	1	噴板付(緑)
3・4	1232602	オリフィス(完)	1	Oリング付(緑)
4	3100500	Oリング	1	P - 9

No.	コード番号	部品名称	個数	備考
5	1106207	パッキン	1	
6	1106206	コシ網	1	
7	1106208	エルボ	1	(黒)(樹脂)

## バブルエースHB - 2 PP製(動力用)

1232700

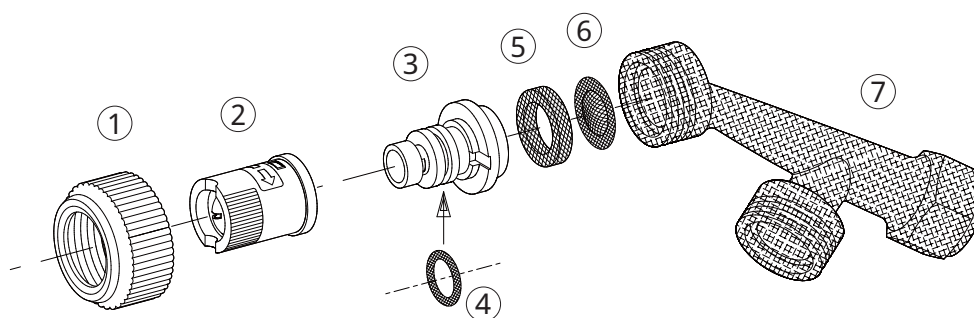

No.	コード番号	部品名称	個数	備考
1	1106202	キャップ	2	(青)(樹脂)
2	1232601	噴口ヘッド	2	噴板付(緑)
3・4	1232602	オリフィス(完)	2	Oリング付(緑)
4	3100500	Oリング	2	P - 9

No.	コード番号	部品名称	個数	備考
5	1106207	パッキン	2	
6	1106206	コシ網	2	
7	1106209	本体	1	(黒)(樹脂)