

永田自在一頭口

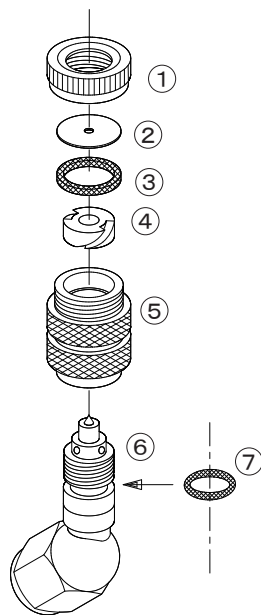

No.	コード番号	部品名称	個数	備考
1	1212004	キャップ	1	
2	1201602	噴板	1	穴径...φ 1.2
3	1201607	パッキン	1	
4	1201603	中子	1	

No.	コード番号	部品名称	個数	備考
5	1201604	胴	1	
6・7	1201605	本体	1	Oリング付
7	3100400	Oリング	1	P-8

米式自在一頭口

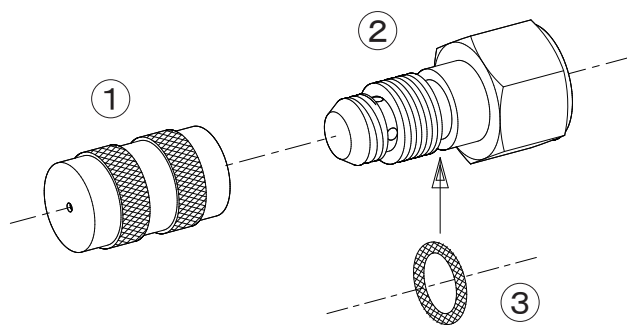

No.	コード番号	部品名称	個数	備考
1	1201502	キャップ	1	
2・3	1201503	噴口本体	1	Oリング付

No.	コード番号	部品名称	個数	備考
3	3100400	Oリング	1	P-8