

ダイヤフラム背負い噴霧機 NZ

1138500 ダイヤフラム背負い噴霧機 NZ-10

1138600 ダイヤフラム背負い噴霧機 NZ-13

1138700 ダイヤフラム背負い噴霧機 NZ-18

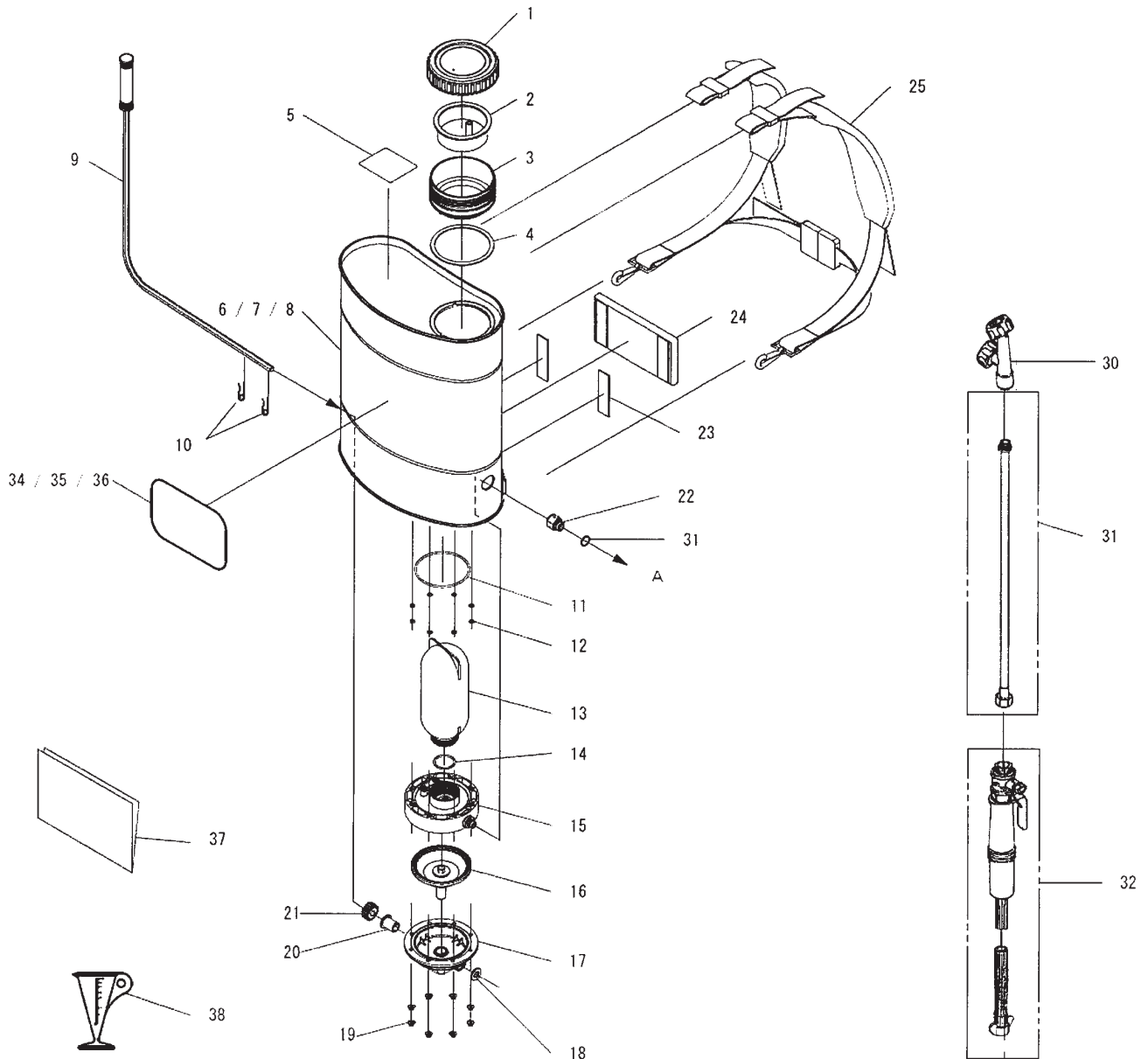

No.	コード番号	部品名称	個数	備考	価格
1	400410530	タンクキャップ	1		900
2	300232610	コシ網	1		800
3	300232510	薬入口	1		800
4	800039810	パッキン 110x98x2.0	1		200
5	689043560	注意ラベル	1		50
6	100029230	薬液タンク 10L	1		15000
7	100029210	薬液タンク 13L	1		16000
8	100029220	薬液タンク 18L	1		17000
9	450121610	ハンドル一式 (握り付)	1		1500
10	400592610	スナップピン	2		100
11	972002950	Oリング G-95	1		100
12	970005010	Oリング P-5	8		50
13	300058110	チャンバ	1		700
14	970039310	Oリング 39x3.0	1		80
15	450121590	ポンプヘッド一式	1		5000
16	450121600	ダイヤフラム一式	1		2500
17	200062110	ギアケース	1		1200
18	720073210	平座金 12.0x24.0x2.5	1		40

コード番号は (株) 麻場のコード番号です。

No.	コード番号	部品名称	個数	備考	価格
19	764043050	六角ナット フランジ付セレート無	8		100
20	400962710	センタスリーブ	1		100
21	400963010	ハンドルギア	1		850
22	452011810	異径金具 GI/ 4xGI/ 4	1		500
23	401027810	面ファスナー (B面) 90x25	2		100
24	300232810	マット	1		700
25	300232710	ウエスト付背負バンド	1		2500
30	175013270	ダブルコーン噴口 (2頭口)	1		
31	175013280	ノズルパイプ	1		
32	175013300	吐出ホース (握り付き) 一式	1		
34	175013320	ネームラベル (NZ- 10)	1		
35	175013320	ネームラベル (NZ- 13)	1		
36	175013330	ネームラベル (NZ- 18)	1		
37	175013310	取扱説明書	1		
38	400572610	計量カップ	1		200